

TPX1800

TRANSPALLET





TPX1800

Le nouveau **chariot élévateur sur chenilles TPX1800, doté de fourches extensibles à pantographe**, est une machine idéale pour le transport et le levage de charges sur tous les types de terrain, et conçu par Hinowa pour être utilisé de manière efficace dans de multiples contextes professionnels : des travaux de construction et de rénovation au transport du bois, de la réalisation de parcs et de jardins aux opérations de transport dans le secteur forestier et en agriculture, des interventions de restauration au stockage de marchandises, de la maintenance de stations balnéaires au travail typique du secteur alimentaire.

Grâce aux **fourches extensibles à pantographe**, charger des caisses et des palettes sur les camions et les décharger des moyens de transport est simple et rapide. Grâce aux chenilles dont il est doté, le chariot est par ailleurs adapté pour être utilisé quotidiennement dans des **espaces étroits et sur n'importe quel type de terrain** comme le gazon, la boue, le sable, la neige, le gravier, aussi bien en montée qu'en présence de dénivelés sur le terrain.

*De nieuwe **TPX1800 rupsheftruck met pantograafmast** is een ideale machine voor het vervoeren en heffen van ladingen, op alle soorten grond, en is door Hinowa ontworpen voor een efficiënt gebruik onder vele operationele omstandigheden: van de bouw- en renovatiesector tot het vervoer van hout, de aanleg van parken en tuinen, het transport in de bosbouw- en landbouwsector, restauratiewerkzaamheden, de opslag van goederen, het onderhoud van strandcomplexen, tot de typische werkzaamheden in de voedingssector.*

*Dankzij de **uitschuifbare pantograaf** gaat het laden en lossen van kisten en pallets van vrachtwagens snel en eenvoudig. Verder is de wagen, dankzij het rupsonderstel, **geschikt voor dagelijks gebruik in krappe ruimtes en op alle soorten grond**, zoals gras, modder, zand, sneeuw en grind, zowel op hellingen als in aanwezigheid van oneffenheden van de grond.*



Hinowa recherche et développe constamment de nouveaux produits et se réserve le droit d'apporter des modifications sans préavis à ce document. Toutes les données ici présentes sont données à titre indicatif. Certaines options ou normes nationales pourraient augmenter le poids indiqué. Les spécifications peuvent varier en fonction des réglementations nationales ou en raison de l'ajout d'accessoires en option.

Hinowa werkt voortdurend aan onderzoek en ontwikkeling van nieuwe producten en behoudt zich het recht voor om dit document zonder voorafgaande kennisgeving te wijzigen. Alle hier vermelde gegevens zijn indicatief. Enkele opties of nationale normen kunnen het aangegeven gewicht verhogen. De specificaties kunnen variëren om te voldoen aan nationale normen of vanwege het toevoegen van optionele accessoires.

TPX1800

Le transpalette sur chenilles TPX1800 est extrêmement robuste, super compact et doté de fourches extensibles à pantographe. Très maniable, il est capable de lever et de déplacer des palettes allant jusqu'à 1,8 t.

De TPX1800 rupsheftruck is uiterst sterk, ultra-compact en voorzien van een uitschuifbare pantograafmast. Uiterst manoeuvreerbaar, in staat om pallets met een maximaal gewicht van 1,8 ton op te tillen en te verplaatsen.

CARACTÉRISTIQUES

- Portée maxi 1 800 kg.
- Hauteur maxi de chargement/déchargement (aux fourches) de 1.798 mm.
- Moteur Kubota D902-E3B 4 temps, refroidi par liquide, Stage V, de 16,1 kW (21,6 HP) à 3200 tours/min.
- Vitesse de translation de 2,4 à 3,7 km/h (incluant deux vitesses de translation et marche arrière).
- La pente surmontable est de 20° (36,4%) et de 3° avec le pantographe ouvert.
- Le châssis est à voie variable (de 1.390 à 1.780 mm), pour permettre à la machine d'occuper le moins d'espace possible durant le transport, et se caractérise par une pression au sol de 0,58 kg/cm².
- Chenilles en caoutchouc de 250 mm de largeur et de six rouleaux mobiles par côté.

KENMERKEN

- Max draagvermogen 1.800 kg.
- Max hoogte voor laden/lossen (bij de vorken) van 1.798 mm.
- 4-takt Kubota D902-E3B-motor, vloeistofgekoeld, Stage V, van 16,1 kW (21,6 pk) bij 3.200 rpm.
- Rijsnelheid van 2,4 tot 3,7 km/uur (inclusief twee rijsnelheden en achteruitversnelling).
- Hellingspercentage bedraagt 20° (36,4%), en bij open schaarmechanisme 3°.
- Het onderstel heeft een variabele spoorbreedte (van 1.390 tot 1.780 mm), waardoor de machine minder ruimte inneemt tijdens het vervoer, en wordt gekenmerkt door een bodemdruk van 0,58 kg/cm².
- Rubberen rupsbanden met een breedte van 250 mm en 6 beweegbare rollen per zijde.

TPX1800	MOTEUR MOTOR	Puissance max. brute Max. bruto vermogen	Poids d'exploitation Operationeel gewicht*
Version standard Standaard uitvoering	Kubota D902	21,6 HP (16,1 kW)	2.350 kg

*opérateur exclu / *zonder operator



DESIGN MODERNE

Nouvel aspect, design revu et moderne. La ligne du capot permet d'accéder aisément à tout le compartiment moteur.

MODERN ONTWERP

Nieuwe opmaak, vernieuwd en modern ontwerp. De vorm van de motorkap staat een eenvoudige toegang tot de motorruimte toe.



◀ PANNEAU DE COMMANDE

Le TPX1800 est facile à manoeuvrer grâce à un panneau de commande simple et intuitif, qui simplifie au maximum le travail de l'opérateur.

BEDIENINGSPANEEL

De TPX1800 is eenvoudig manoeuvreerbaar dankzij een eenvoudig en intuïtief bedieningspaneel dat het werk van de operator optimaal vereenvoudigt.

▶ CONDITIONS DE TRAVAIL SÛRES

Pour garantir des conditions de travail extrêmement sûres, avec les fourches allongées ou relevées, le chariot TPX1800 **passse automatiquement en mode de déplacement lent**, que ce soit avec les fourches déployées ou avec les fourches relevées ; la machine active ensuite le mode « **grip control** », une solution qui garantit une adhérence optimale sur tous les types de terrain.

VEILIGE WERKOMSTANDIGHEDEN

Om bij uitgeschoven of geheven vorken maximaal veilige werkomstandigheden te garanderen, gaat de TPX1800 heftruck bij deze standen automatisch over naar de langzame rijnsnelheid; verder activeert de machine, zowel bij uitgeschoven als geheven vorken, automatisch de modus "grip control", een oplossing die een optimale tractie op elk type bodem garandeert.

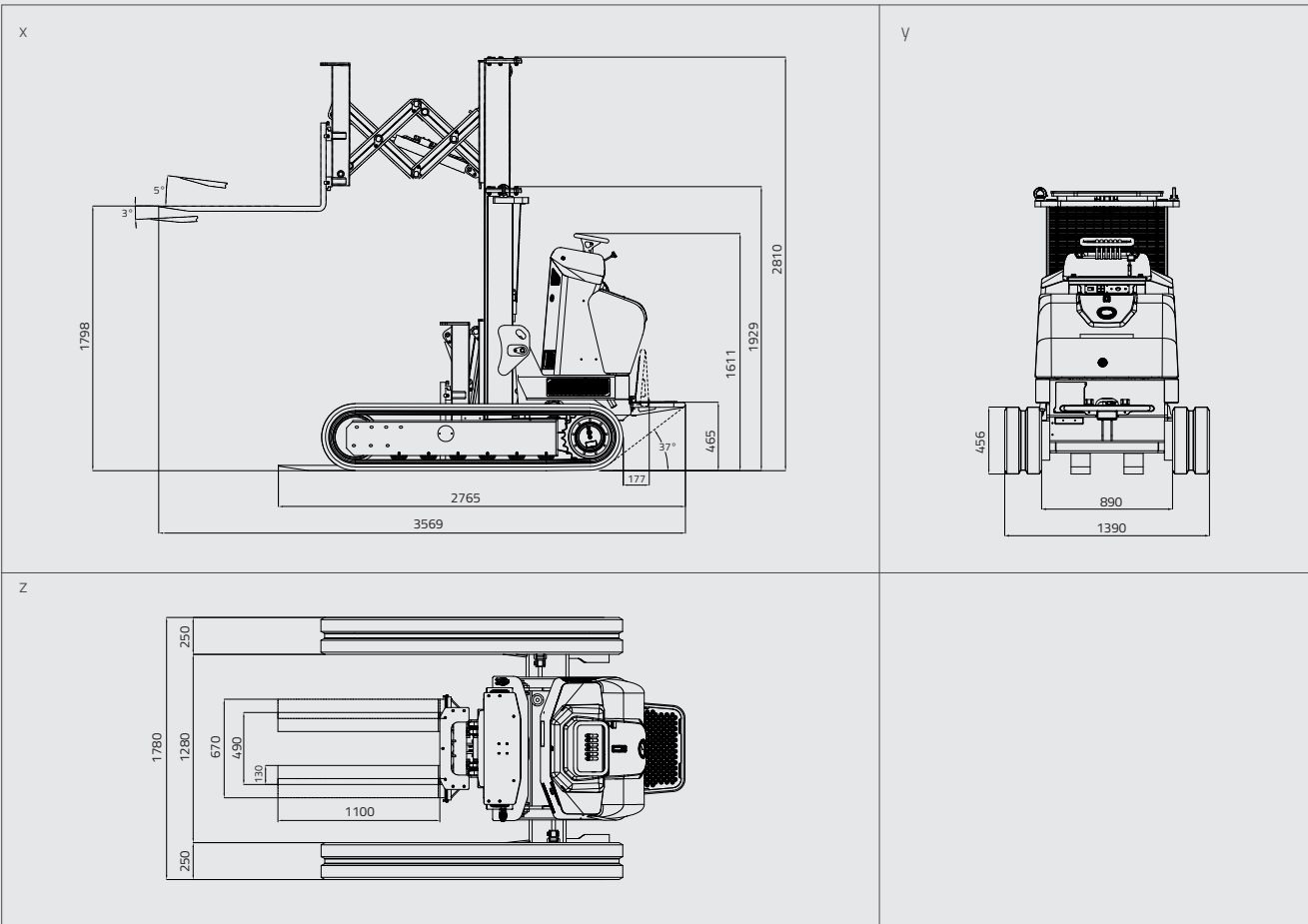

TPX1800

ÉLARGISSEMENT HYDRAULIQUE

L'espace entre les chenilles est adapté à tous les types de transport : encombrement minimal lorsque c'est nécessaire, et plus de stabilité en cas de sol irrégulier.

HYDRAULISCHE VERBREDING

De ruimte tussen de rupsbanden is geschikt voor elk type transport, creëert kleinere afmetingen wanneer dat nodig is en een hogere stabiliteit op oneffen bodems.



ENTRETIEN FACILITÉ

Il dispose d'un capot moteur au design moderne et conçu pour optimiser l'accès aux points d'inspection et d'entretien courant.

VEREENVOUDIGD ONDERHOUD

Een motorkap met een modern design, ontworpen om de punten voor controle en onderhoud toegankelijker te maken.



▲ TRANSPORT FACILE

Le TPX1800 est un équipement très maniable même lors des opérations de déplacement d'un endroit à l'autre.

EENVOUDIG TRANSPORT

De TPX1800 is een zeer wendbaar voertuig, ook tijdens de werkzaamheden voor de verplaatsing van de ene naar de andere plaats.

INARRÊTABLE

Les chenilles avec tendeur à graisse, de 250 mm de largeur, permettent une utilisation sur des terrains particulièrement difficiles comme le gazon, la boue, le sable, la neige, le gravier, et en pente.

ONVERSLAANBAAR

De rupsbanden met vetspanner en een breedte van 250 mm maken het gebruik op bijzonder moeilijke terrein mogelijk, zoals gras, modder, zand, sneeuw en grind, zowel heuvelopwaarts als -afwaarts.



SECTEURS D'UTILISATION / *GEBRUIKSSECTOREN*

**TRAVAUX DE CONSTRUCTION ET DE
RÉNOVATION**

BOUW- EN RESTAURATIESECTOR



► Stockage et chargement de
briques sur camion.

*Opslag en laden bakstenen op
vrachtwagens.*





► Transport et chargement de plaques de marbre sur camion.

Vervoer en laden marmereen platen op vrachtwagens.



▼ Transport de conduites en béton circulaires pour réseaux d'eau et d'égout.

Vervoer ronde betonnen buizen voor waterleiding- en rioleringsystemen.

SECTEURS D'UTILISATION / *GEbruIKSSECTOREN*

EN MONTAGNE *BERGSTREKEN*



▼
Stockage des poteaux en
béton.

Opslag betonnen palen.



► Transport de bois de chauffage et de granulés de bois.

Vervoer brandhout en pallets.



AUTRES SECTEURS D'UTILISATION

- Réalisation de parcs et de jardins
- Maintenance de stations balnéaires
- Travail dans le secteur alimentaire
- Stockage de marchandises
- Travaux dans le domaine agricole

ANDERE GEBRUIKSECTOREN

- Aanleggen van parken en tuinen
- Onderhoud van strandcomplexen
- Werkzaamheden voedingssector
- Goederenopslag
- Werkzaamheden in de landbouw



HINOWA S.p.A.
www.hinowa.com - info@hinowa.com
Via Fontana - 37054 Nogara, 22 - Verona - ITALY
Tel. +39 0442.539100 - Fax +39 0442.539075

