

HS701

VERSION MIT EXTRA HOHER ENTLADEVORRICHTUNG

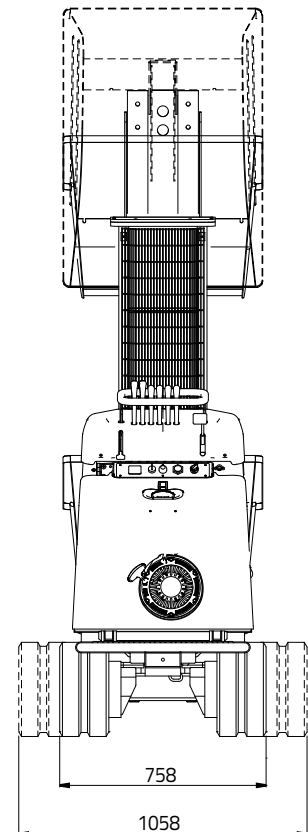
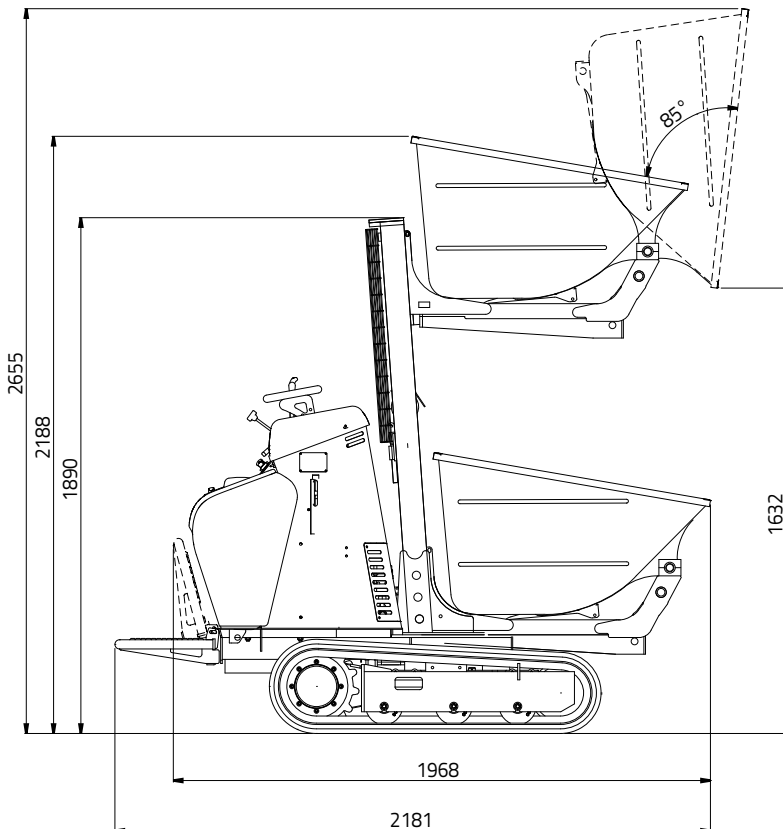

HS701

VERSION MIT EXTRA HOHER ENTLADEVORRICHTUNG

BENZINMOTOR

Hersteller und ModellHonda GX270
Zylinder und Hubraum.....Einzyylinder 270 cc
Max. Bruttoleistung8,4 HP - 6,3 kW @ 3600 rpm
Startelektrisch 12 volt
Kraftstofftank5,3 Liter
LärmpegelLwa 99 dB

DIESELMOTOR

Hersteller und ModellKUBOTA OC 95
Zylinder und Hubraum.....Einzyylinder 416 cc
Max. Bruttoleistung9,4 HP - 7,0 kW @ 3600 rpm
Startelektrisch 12 volt
Kraftstofftank5,5 Liter
LärmpegelLwa 101 dB

VENTILBLOCK

Typ..... mechanisch

HYDRAULIKPUMPE

Anzahl u. TypNr. 3 Zahnradpumpen

RAUPEN

Kettenspannermit Schmierfett
Raupenbreite 180 mm
Stützrollen pro Seite3
Mit fixer Breite/Spurverbreiterung758 - 1058 mm

LEISTUNG

Fahrgeschwindigkeit2,2 - 3,3 km/h
Max. Neigung15° (mit abgesenkter Mulde)
Nutzlast 550 kg

MULDENINHALT

Volumen bei max. Zuladung (ISO 6483)0,29 m³
Volumen abgestrichen0,24 m³

BETRIEBSGEWICHT (ohne Bediener)

Benzinmotor746 kg
Dieselmotor800 kg