

HS701

VERSIONE EDILE CON SCARICO ALTO

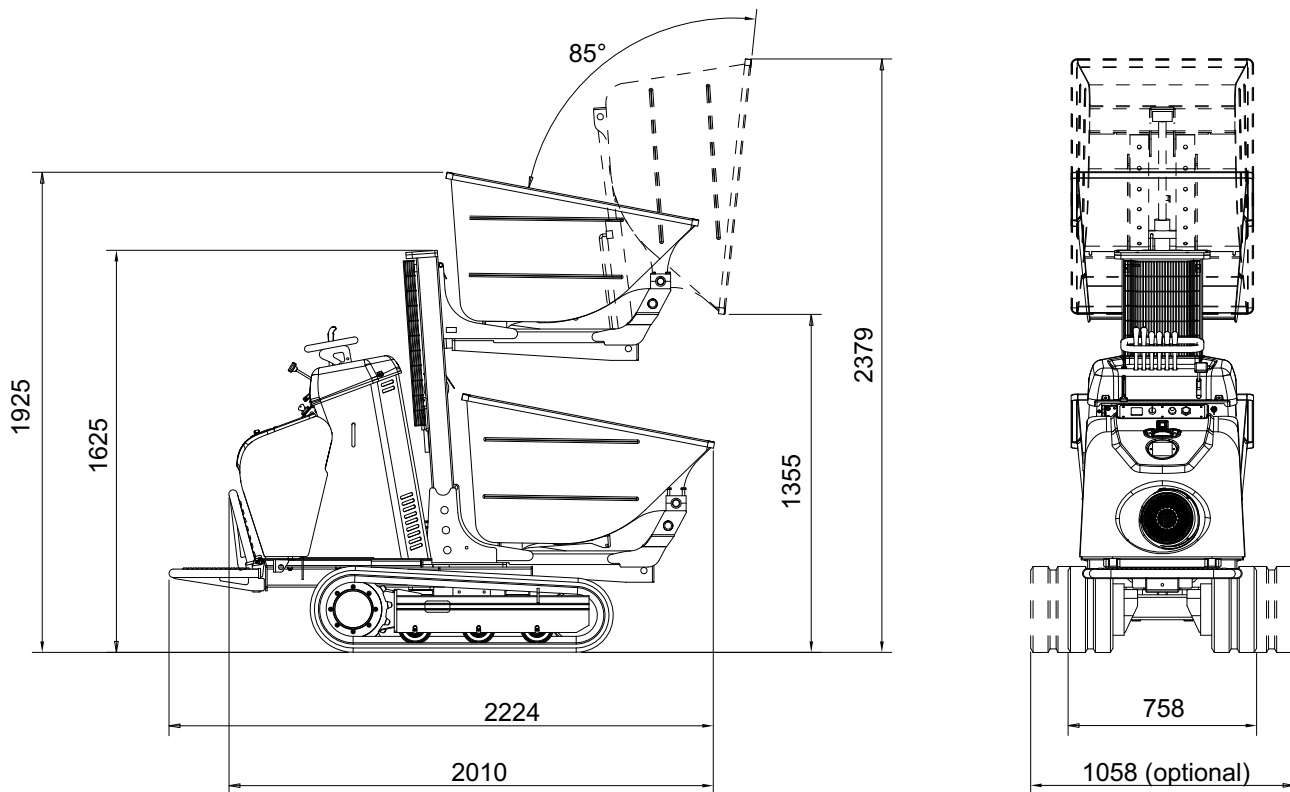

HS701

VERSIONE EDILE CON SCARICO ALTO

MOTORE BENZINA

Marca e tipoHonda GX270
Cilindri e cilindratamonocilindrico da 270 cc
Potenza lorda max.8,4 HP - 6,3 kW @ 3600 rpm
Avviamentoa strappo
Serbatoio carburante5,3 litri

MOTORE DIESEL

Marca e tipoKUBOTA OC 95
Cilindri e cilindratamonocilindrico da 416 cc
Potenza lorda max.9,4 HP - 7,0 kW @ 3600 rpm
Avviamentoelettrico 12 volt
Serbatoio carburante5,5 litri

DISTRIBUTORE

Tipomeccanico

POMPA IDRAULICA

Numero e tipon° 3 ad ingranaggi

CINGOLATURA

Tendicingoloa grasso
Larghezza cingolo180 mm
Rulli per lato3
Carreggiata con allargamento idraulico758 - 1058 mm

PRESTAZIONI

Velocità di traslazione motore benzina2,2 - 3,3 km/h
Velocità di traslazione motore diesel2,2 - 3,3 km/h
Pendenza max superabile15° (versione diesel e cassone abbassato)
Potenza sonora garantitaLwa 101 dB

PORTATA 550 kg

CAPACITÀ CASSONE

Volume di carico max. (ISO 6483)0,29 m³
Volume raso0,24 m³

PESO OPERATIVO (escluso operatore)

Carro fisso/allargabile - motore benzina620 kg / 700 kg
Carro fisso/allargabile - motore diesel660 kg / 740 kg